

№ Q260105.8508 05.01.2026

GEM X520/X670/X820

КОМЕРЦІЙНА ПРОПОЗИЦІЯ ПОСТАЧАННЯ НАПІВАВТОМАТИЧНОГО ЗАКЛЕЮВАЧА КОРОБІВ

Відповідальний за проєкт:

Директор СКЛАДПАК
Казан Василь Іванович
Тел.: +38(044)500-91-63
Моб.: +38(067)694-33-67
vasyl.kazan@skladpack.ua
03680, Україна, м. Київ,
вул. Миколи Грінченка, 4



НАПІВАВТОМАТИЧНИЙ ЗАКЛЕЮВАЧ КОРОБІВ GEM X520/X670/X820



MADE IN ITALY | КРАЇНА ВИРОБНИК ІТАЛІЯ

ОПИС ОБЛАДНАННЯ GEM X520/X670/X820

GEM X520, X670, X820 — це автоматичні заклеювачі коробів із функцією самодіагностики розмірів ширини та висоти коробів. Після аналізу параметрів коробу машина автоматично налаштовує подаючі стрічки під ширину коробу та опускає верхню пластину з диспенсером на необхідну висоту для точного заклеювання верхньої частини коробу клейкою стрічкою. Однак складання верхніх клапанів виконується вручну.

Це обладнання ідеально підходить для підприємств, які прагнуть автоматизувати процес заклеювання коробів у харчовій, фармацевтичній, логістичній, текстильній та інших галузях. Завдяки високій точності, компактному дизайну та інноваційним функціям, моделі GEM X забезпечують ефективність і продуктивність виробництва.

ТЕХНІЧНІ ХАРАКТЕРИСТИКИ

- Тип живлення: трифазне (3 РН + РЕ PLC: 3 РН + N + РЕ)
- Встановлена потужність: 1 кВт
- Електричний захист: IP54
- Температура використання: від +5°C до +35°C
- Продуктивність: 300–500 коробів/год (~22 м/хв)

ОСОБЛИВОСТІ

- Самодіагностика розмірів коробу: автоматичне налаштування ширини та висоти коробу
- Автоматичне регулювання подаючих стрічок: точне налаштування для стабільного транспортування коробів
- Верхня пластина з диспенсером стрічки: забезпечує правильне притискання стрічки для герметичного заклеювання
- Ручне складання верхніх клапанів: оператор виконує цю операцію перед подачею коробу
- Універсальність: підтримка широкого діапазону розмірів коробів
- Компактний дизайн: дозволяє інтеграцію навіть у вузькі виробничі простори

ДОДАТКОВІ ОПЦІЇ

- Електронна система управління (Siemens PLC + цифрова панель HMI): для зручного налаштування параметрів
- Центрувальний пристрій DAC: забезпечує точне позиціонування коробів на вході
- Система контролю розриву стрічки RFN: автоматичний моніторинг для безперебійної роботи
- Пневматичний стабілізатор: для підвищення точності транспортування коробів

РЕКОМЕНДОВАНЕ ЗАСТОСУВАННЯ

Моделі GEM X520 / X670 / X820 знаходять широке застосування в таких галузях, як:

- Харчова промисловість
- Фармацевтика
- Логістика та складські операції
- Текстильна промисловість

Ці машини дозволяють значно скоротити витрати на ручну працю, забезпечуючи стабільну якість заклеювання навіть при інтенсивному виробництві.

РОЗМІРИ ЯЩИКІВ

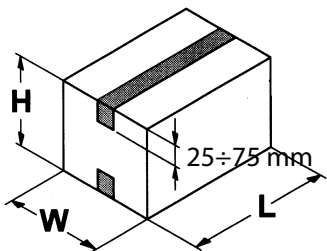

GEM X520

	MIN	MAX
L	200 mm	∞
W	100 mm	500 mm
H	100 mm	500 mm

GEM X820

	MIN	MAX
L	200 mm	∞
W	100 mm	800 mm
H	120 mm	800 mm

GEM X670

	MIN	MAX
L	200 mm	∞
W	100 mm	650 mm
H	120 mm	650 mm

ГАБАРИТИ

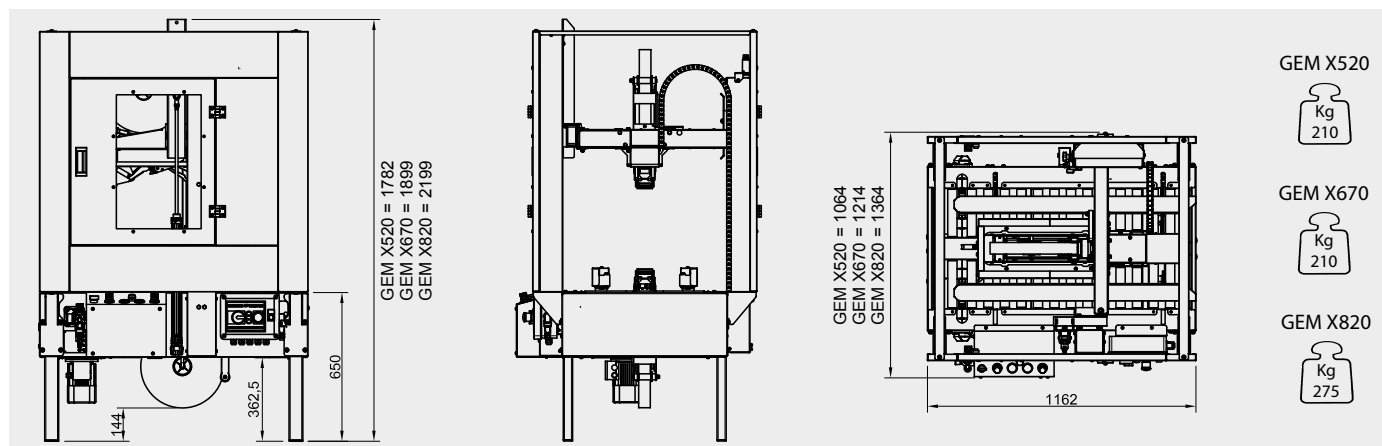

ЛИПКА СТРІЧКА

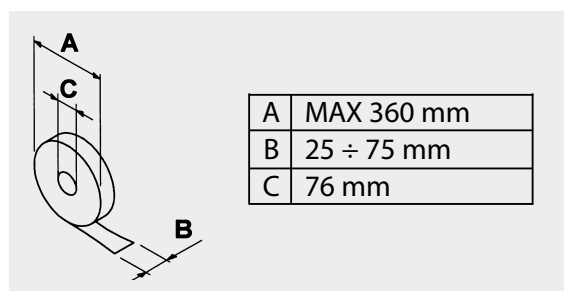

КОМЕРЦІЙНИЙ РОЗДІЛ

Вартість пропозиції (ЄВРО), без урахування ПДВ (20%).

Найменування обладнання	Кількість	Ціна	Сума
1. Заклеювач коробів GEM X520	1	10 150,00	10 150,00
2. Заклеювач коробів GEM X670	1	10 450,00	10 450,00
3. Заклеювач коробів GEM X820	1	11 400,00	11 400,00
Додаткові опції			
4. Колеса на опорах	1	190,00	190,00
5. PLC Siemens S71200 CPU212 модель з сенсорною панеллю Kite 4	1	3 750,00	3 750,00

КОМЕРЦІЙНІ УМОВИ

Умови оплати

Передоплата

Поставка і митне очищення

Доставка і митне очищення здійснюється компанією Складпак: DDP, Україна, адреса клієнта

Термін поставки

8-12 тижнів

Термін дії пропозиції

До 31.12.2026 року

Гарантія

12 місяців

ЛІДЕР В ГАЛУЗІ АВТОМАТИЗАЦІЇ

Skladpack

- ✓ Сервісна підтримка 24/7
- ✓ Контрактне виробництво
- ✓ Індивідуальний підхід
- ✓ Гарантійне обслуговування
- ✓ Європейський стандарт якості
- ✓ Офіційний дистриб'ютор
- ✓ Власний імпорт



Василь Казан
СЕО компанії "Складпак"



Партнерство з нашою компанією допоможе вам вирішувати найскладніші завдання виробництва, використовуючи сучасні інжинірингові рішення та устаткування міжнародного рівня якості.

Співпраця з компанією "Складпак" - це завжди чітке дотримання термінів поставок ексклюзивного обладнання, фіксована заявлена вартість товарів, що поставляються, повна фінансова безпека угод, на стабільне довготривале співробітництво.