

№ Q260105.8507 05.01.2026

GEM F520/F670

КОМЕРЦІЙНА ПРОПОЗИЦІЯ ПОСТАЧАННЯ АВТОМАТИЧНОГО ЗАКЛЕЮВАЧА КОРОБІВ

Відповідальний за проєкт:

Директор СКЛАДПАК

Казан Василь Іванович

Тел.: +38(044)500-91-63

Моб.: +38(067)694-33-67

vasyl.kazan@skladpack.ua

03680, Україна, м. Київ,

вул. Миколи Грінченка, 4



АВТОМАТИЧНИЙ ЗАКЛЕЮВАЧ КОРОБІВ GEM F520/F670



MADE IN ITALY | КРАЇНА ВИРОБНИК ІТАЛІЯ

ОПИС ОБЛАДНАННЯ GEM F520/F670

GEM F520/F670 — це автоматичні заклеювачі коробів із ручним налаштуванням розмірів та автоматичним закриванням верхніх клапанів. Ці пристрої забезпечують точне та надійне заклеювання коробів стандартного типу (RSC) клейкою стрічкою зверху та знизу, оптимізуючи пакувальні процеси та підвищуючи ефективність виробництва.

Обладнання ідеально підходить для підприємств, які потребують автоматизації пакування у харчовій, фармацевтичній, логістичній та текстильній галузях. Завдяки компактному дизайну та широким можливостям налаштування, **GEM F520/F670** легко інтегрується у виробничі лінії.

ТЕХНІЧНІ ХАРАКТЕРИСТИКИ

- Тип живлення: трифазне (3 РН + РЕ PLC: 3 РН + N + РЕ)
- Встановлена потужність: 0,25 кВт
- Електричний захист: IP54
- Пневматична подача: 6 бар
- Споживання повітря на цикл коробки: 2 л/хв
- Температура використання: від +5°C до +35°C
- Продуктивність: до 800 коробів/год (~22 м/хв)

ОСОБЛИВОСТІ

- Автоматичне закривання верхніх клапанів для ефективності та зручності
- Компактний дизайн дозволяє інтегрувати обладнання навіть у вузькі виробничі простори
- Ручне налаштування розмірів коробів для гнучкості використання
- Міцність та герметичність заклеювання завдяки високоякісній клейкій стрічці
- Можливість обробки широкого діапазону коробів для універсальності

ДОДАТКОВІ ОПЦІЇ

- Електронна система управління (Siemens PLC + цифрова панель HMI)
- Пневматичний пристрій для трьох різних висот коробів
- Центрувальний пристрій RCC для точного позиціонування коробів
- Версія HS (High Speed) для збільшеної продуктивності
- Комплект адаптерів для різних типів клейких головок

РЕКОМЕНДОВАНЕ ЗАСТОСУВАННЯ

GEM F520/F670 широко використовуються у харчовій, фармацевтичній, логістичній та текстильній галузях. Вони дозволяють значно скоротити витрати на ручну працю, автоматизуючи процеси пакування, та забезпечують стабільну якість роботи навіть при інтенсивних навантаженнях.

РОЗМІРИ ЯЩИКІВ

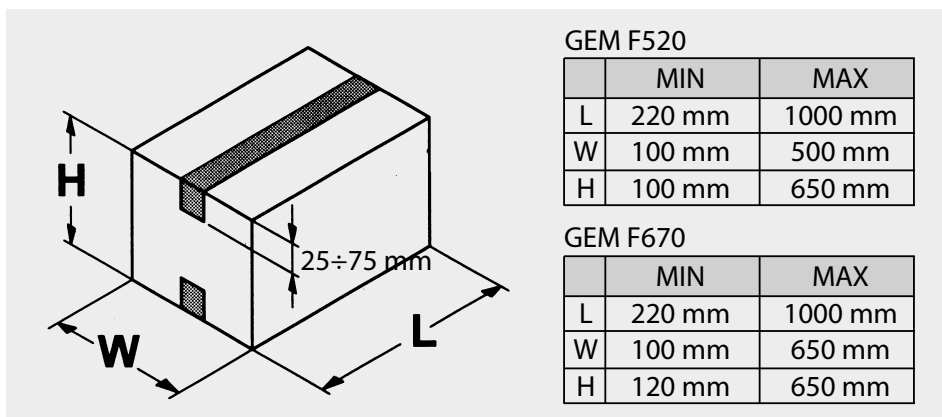

ГАБАРИТИ

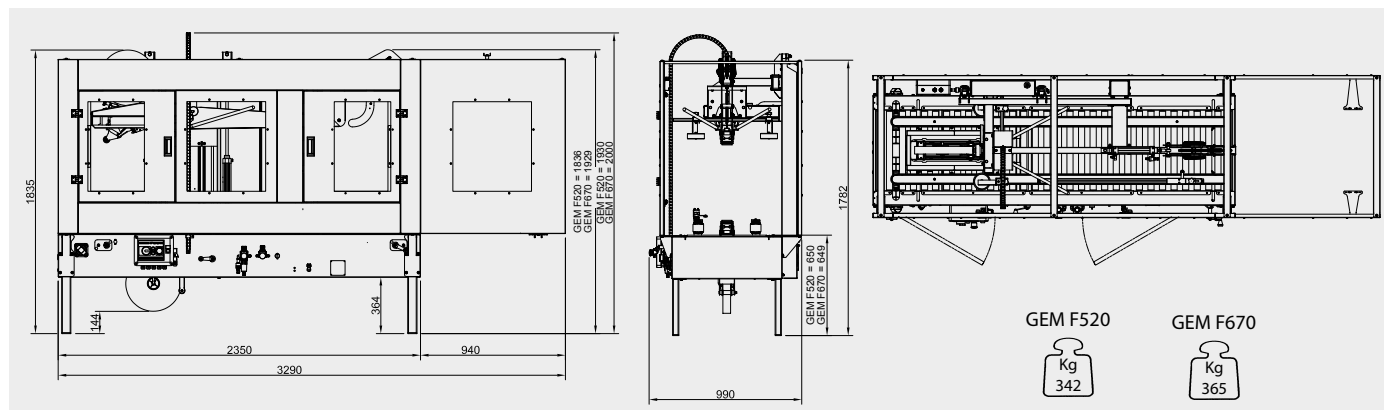

ЛИПКА СТРИЧКА

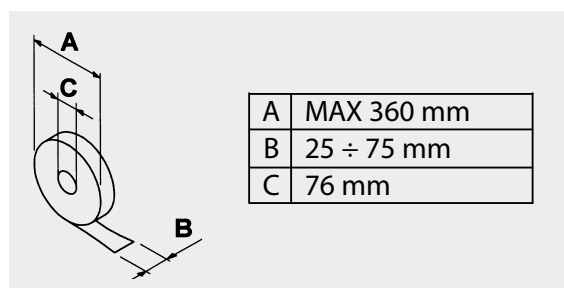

КОМЕРЦІЙНИЙ РОЗДІЛ

Вартість пропозиції (ЄВРО), без урахування ПДВ (20%).

Найменування обладнання	Кількість	Ціна	Сума
1. Заклеювач коробів GEM F520	1	13 100,00	13 100,00
2. Заклеювач коробів GEM F670	1	13 750,00	13 750,00
Додаткові опції			
3. Колеса на опорах	1	190,00	190,00
4. PLC Siemens S71200 CPU212 модель з сенсорною панеллю Kite 4	1	3 750,00	3 750,00
5. Електричний шафа PLC Siemens S71200 стандарт UL/CSA	1	5 900,00	5 900,00
6. Інтегрована панель керування HMI модель КТР900	1	1 030,00	1 030,00
7. Пневматичний пристрій для трьох (максимум) різних висот коробів із вбудованим PLC	1	7 460,00	7 460,00
8. Центрувальний пристрій на вході модель RCC500	1	4 150,00	4 150,00

КОМЕРЦІЙНІ УМОВИ

Умови оплати

Передоплата

Поставка і митне очищення

Доставка і митне очищення здійснюється компанією Складпак: DDP, Україна, адреса клієнта

Термін поставки

8-12 тижнів

Термін дії пропозиції

До 31.12.2026 року

Гарантія

12 місяців

ЛІДЕР В ГАЛУЗІ АВТОМАТИЗАЦІЇ

Skladpack

- ✓ Сервісна підтримка 24/7
- ✓ Контрактне виробництво
- ✓ Індивідуальний підхід
- ✓ Гарантійне обслуговування
- ✓ Європейський стандарт якості
- ✓ Офіційний дистриб'ютор
- ✓ Власний імпорт



Василь Казан
СЕО компанії "Складпак"



Партнерство з нашою компанією допоможе вам вирішувати найскладніші завдання виробництва, використовуючи сучасні інжинірингові рішення та устаткування міжнародного рівня якості.

Співпраця з компанією "Складпак" - це завжди чітке дотримання термінів поставок ексклюзивного обладнання, фіксована заявлена вартість товарів, що поставляються, повна фінансова безпека угод, на стабільне довготривале співробітництво.