

№ Q260105.8506 05.01.2026

GEM F470/F470S

КОМЕРЦІЙНА ПРОПОЗИЦІЯ ПОСТАЧАННЯ АВТОМАТИЧНОГО ЗАКЛЕЮВАЧА КОРОБІВ

Відповідальний за проєкт:

Директор СКЛАДПАК
Казан Василь Іванович
Тел.: +38(044)500-91-63
Моб.: +38(067)694-33-67
vasyl.kazan@skladpack.ua
03680, Україна, м. Київ,
вул. Миколи Грінченка, 4



АВТОМАТИЧНИЙ ЗАКЛЕЮВАЧ КОРОБІВ GEM F470/F470S

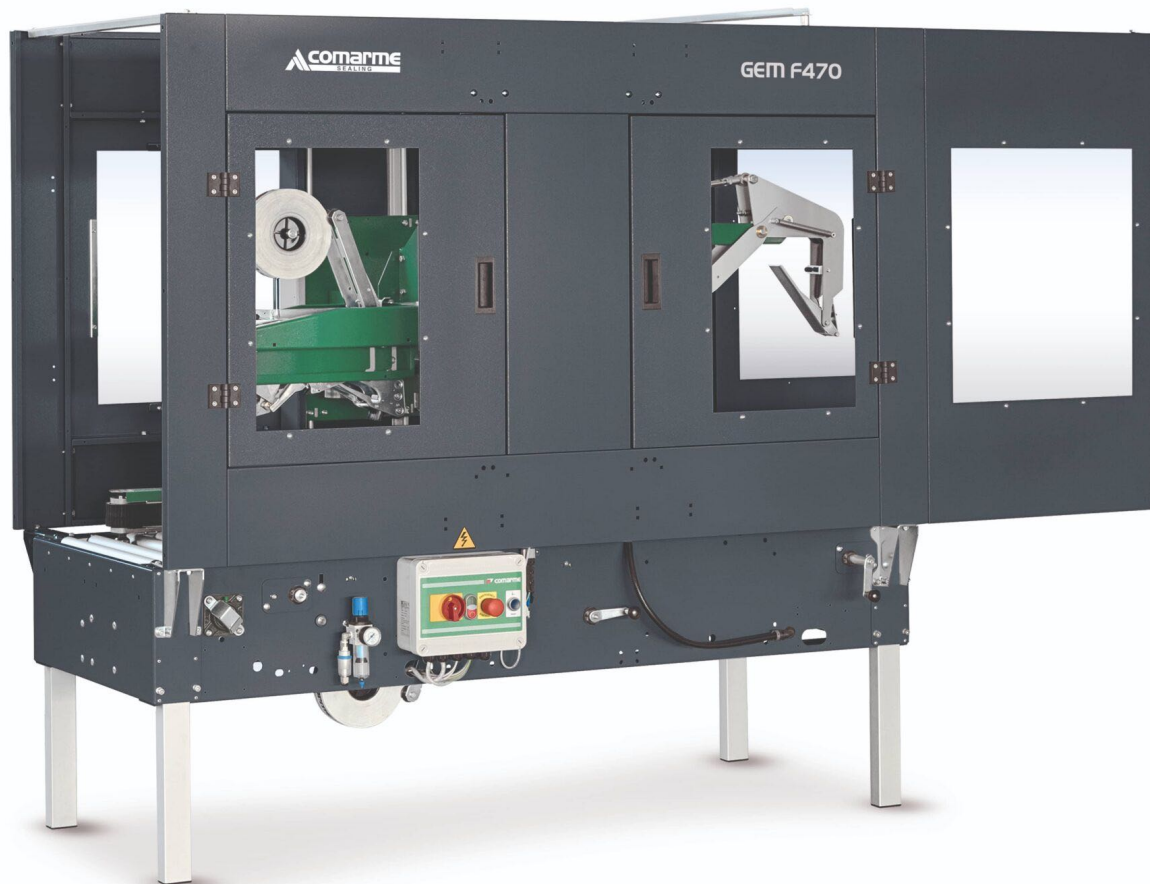

MADE IN ITALY | КРАЇНА ВИРОБНИК ІТАЛІЯ

ОПИС ОБЛАДНАННЯ GEM F470/F470S

GEM F470/F470S — це автоматичні заклеювачі коробів із ручним налаштуванням розмірів та автоматичним закриванням верхніх клапанів. Ці пристрої забезпечують точне і надійне заклеювання коробів стандартного типу (RSC) клейкою стрічкою зверху та знизу, оптимізуючи пакувальні процеси та підвищуючи продуктивність виробництва.

Обладнання ідеально підходить для підприємств, які потребують автоматизації пакування у харчовій, фармацевтичній, логістичній, текстильній та інших галузях. Завдяки компактному дизайну та інноваційним опціям, **GEM F470/F470S** легко інтегруються у виробничі лінії.

ТЕХНІЧНІ ХАРАКТЕРИСТИКИ

- Тип живлення: трифазне (3 РН + РЕ PLC: 3 РН + N + РЕ)
- Встановлена потужність: 1 кВт
- Електричний захист: IP54
- Температура використання: від +5°C до +35°C
- Продуктивність: до 1200 коробів/год (~22 м/хв)

ОСОБЛИВОСТІ

- Автоматичне закривання верхніх клапанів
- Просте ручне налаштування параметрів коробів
- Оптимізована для коробів стандартного типу
- Швидкісна обробка коробів завдяки підвищеній швидкості транспортування
- Полегшене регулювання висоти та ширини коробів
- Компактність, що дозволяє інтегрувати пристрій навіть у вузькі виробничі лінії

ДОДАТКОВІ ОПЦІЇ ДЛЯ ОБОХ МОДЕЛЕЙ

- Електронна система управління (Siemens PLC + цифрова панель HMI)
- Версія HS (High Speed) для підвищеної продуктивності
- Центрувальний пристрій RCC500/9 для точного позиціонування коробів
- Пневматична система для налаштування різних висот коробів

РЕКОМЕНДОВАНЕ ЗАСТОСУВАННЯ

GEM F470/F470S використовуються в харчовій, фармацевтичній, логістичній та текстильній галузях. Вони дозволяють значно скоротити витрати на ручну працю, автоматизуючи процеси пакування та забезпечуючи стабільну якість роботи навіть при інтенсивних навантаженнях.

РОЗМІРИ ЯЩИКІВ

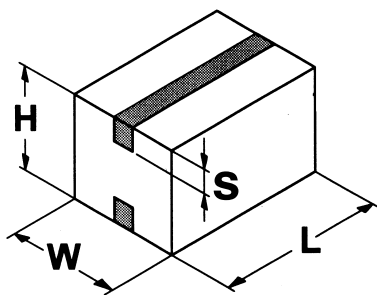

GEM F470

	MIN	MAX
L	220 mm	600 mm
W	100 mm	500 mm
H	100 mm	650 mm
S	25 mm	75 mm

GEM F470S

	MIN	MAX
L	220 mm	400 mm
W	100 mm	400 mm
H	100 mm	650 mm
S	25 mm	75 mm

ГАБАРИТИ

GEM F470/S/G STD

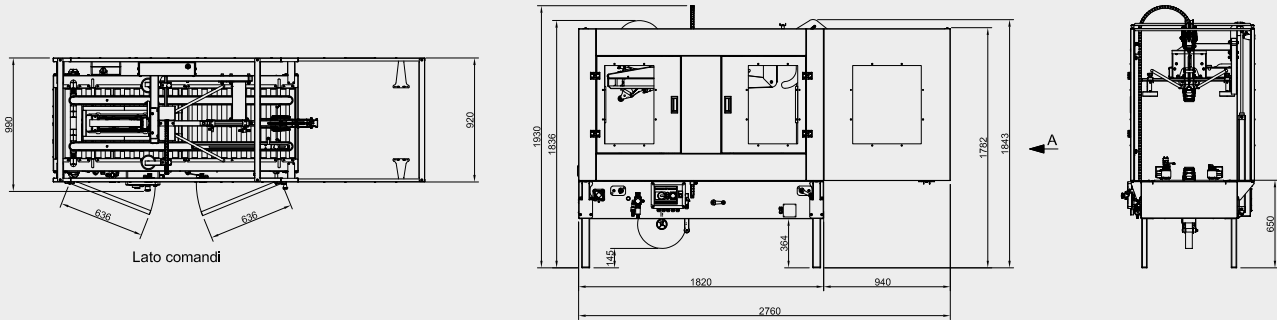

GEM F470/S/G OPP

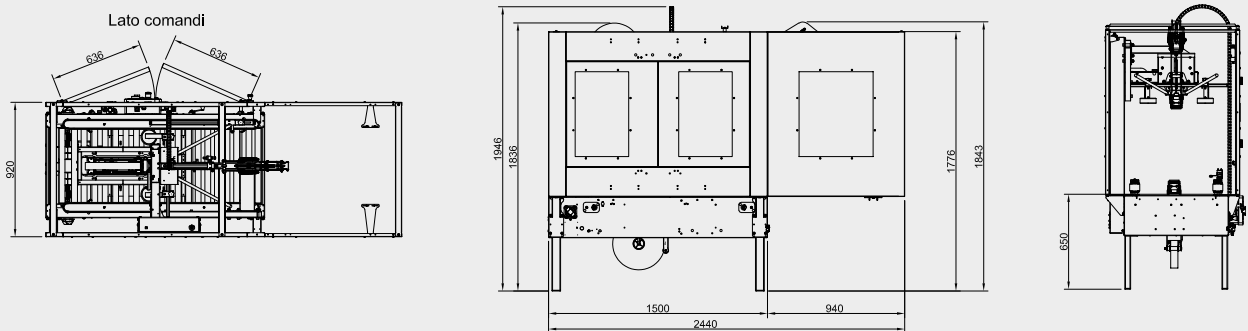

GEM F470/S/G



ЛИПКА СТРІЧКА

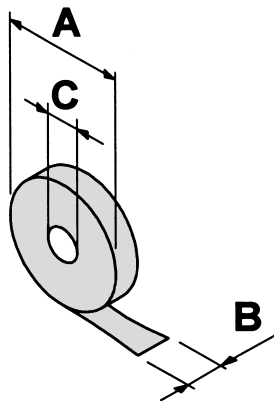

A	MAX 360 mm (14")
B	25÷75 mm (1"÷ 3")
C	76 mm (3")

КОМЕРЦІЙНИЙ РОЗДІЛ

Вартість пропозиції (ЄВРО), без урахування ПДВ (20%).

Найменування обладнання	Кількість	Ціна	Сума
1. Заклеювач коробів GEM F470	1	10 210,00	10 210,00
2. Заклеювач коробів GEM F470S	1	10 210,00	10 210,00
3. Заклеювач коробів GEM F470 – INOX IP67	1	23 140,00	23 140,00
4. Заклеювач коробів GEM F470S – INOX IP67	1	23 140,00	23 140,00
Додаткові опції			
5. Колеса на опорах	1	190,00	190,00
6. PLC Siemens S71200 CPU212 модель з сенсорною панеллю Kite 4	1	3 750,00	3 750,00
7. Електричний шафа PLC Siemens S71200 стандарт UL/CSA	1	5 900,00	5 900,00
8. Інтегрована панель керування HMI модель КТР900	1	1 030,00	1 030,00
9. Пневматичний пристрій для трьох (максимум) різних висот коробів із вбудованим PLC	1	7 460,00	7 460,00
10. Центрувальний пристрій на вході модель RCC500	1	4 150,00	4 150,00

КОМЕРЦІЙНІ УМОВИ

Умови оплати

Передоплата

Поставка і митне очищення

Доставка і митне очищення здійснюється компанією Складпак: DDP, Україна, адреса клієнта

Термін поставки

8-12 тижнів

Термін дії пропозиції

До 31.12.2026 року

Гарантія

12 місяців

ЛІДЕР В ГАЛУЗІ АВТОМАТИЗАЦІЇ

Skladpack

- ✓ Сервісна підтримка 24/7
- ✓ Контрактне виробництво
- ✓ Індивідуальний підхід
- ✓ Гарантійне обслуговування
- ✓ Європейський стандарт якості
- ✓ Офіційний дистриб'ютор
- ✓ Власний імпорт



Василь Казан
СЕО компанії "Складпак"



Партнерство з нашою компанією допоможе вам вирішувати найскладніші завдання виробництва, використовуючи сучасні інжинірингові рішення та устаткування міжнародного рівня якості.

Співпраця з компанією "Складпак" - це завжди чітке дотримання термінів поставок ексклюзивного обладнання, фіксована заявлена вартість товарів, що поставляються, повна фінансова безпека угод, на стабільне довготривале співробітництво.