

№ Q260102.8430 02.01.2026

PACK POINT 520/670

КОМЕРЦІЙНА ПРОПОЗИЦІЯ ПОСТАЧАННЯ НАПІВАВТОМАТИЧНОГО ФОРМУВАЛЬНИКА КОРОБІВ

Відповідальний за проект:

Директор СКЛАДПАК

Казан Василь Іванович

Тел.: +38(044)500-91-63

Моб.: +38(067)694-33-67

vasyl.kazan@skladpack.ua

03680, Україна, м. Київ,

вул. Миколи Грінченка, 4



НАПІВАВТОМАТИЧНИЙ ФОРМУВАЛЬНИК КОРОБІВ PP520/670



MADE IN ITALY | КРАЇНА ВИРОБНИК ІТАЛІЯ

ОПИС ОБЛАДНАННЯ PACK POINT 520/670

Напівавтоматичний формувач коробів Pack Point 520/670 використовується для швидкого складання американських коробів. Пристрій автоматично підгортає чотири нижні клапани коробки, залишаючи її у фіксованому положенні для зручного заповнення продукцією. Оператор може використовувати обидві руки для завантаження, що значно підвищує продуктивність.

Pack Point 520/670 дозволяє працювати з коробками різних розмірів, забезпечуючи універсальність для різних виробничих ліній. Компактний розмір пристрою дозволяє легко інтегрувати його в існуючі виробничі процеси навіть у обмежених умовах.

ТЕХНІЧНІ ДАНІ

- Продуктивність: залежить від розміру коробки
- Тип живлення: монофазне
- Електричний захист: IP54
- Встановлена потужність: 0,10 кВт
- Температура використання: від +5°C до +35°C
- Споживання повітря: 13 нл/цикл
- Вага пристрою:
 - **Pack Point 520:** 163 кг
 - **Pack Point 670:** 200 кг
- Безпека: CE

ОСОБЛИВОСТІ

- Автоматичне підгортання чотирьох нижніх клапанів
- Сумісність із різними розмірами коробів
- Легке встановлення та інтеграція в існуючі виробничі лінії
- Надійна робота навіть за складних умов
- Можливість інтеграції з GEM 52/GEM 520 або GEM 670 для автоматичного закриття верхніх клапанів

РЕКОМЕНДОВАНІ КОМБІНАЦІЇ

- **Pack Point 520 + GEM 52/GEM 520:** Пристрій із системою трьохклапанного закриття та з'єднувальним конвеєром для оптимізації процесу
- **Pack Point 670 + GEM 670:** Вдосконалене рішення для великих коробів із трьохклапанною системою закриття та з'єднувальним конвеєром

Pack Point 520/670 — це ефективне, просте у використанні рішення для формування коробів, яке значно підвищує швидкість і точність роботи, забезпечуючи надійність і гнучкість.

РОЗМІРИ ЯЩИКІВ

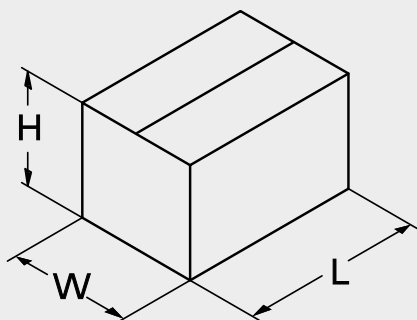

PACK POINT 520

	MIN	MAX
L	150 mm	700 mm
W	110 mm	500 mm
H	120 mm	500 mm

PACK POINT 670

	MIN	MAX
L	150 mm	800 mm
W	110 mm	650 mm
H	120 mm	650 mm

ГАБАРИТИ

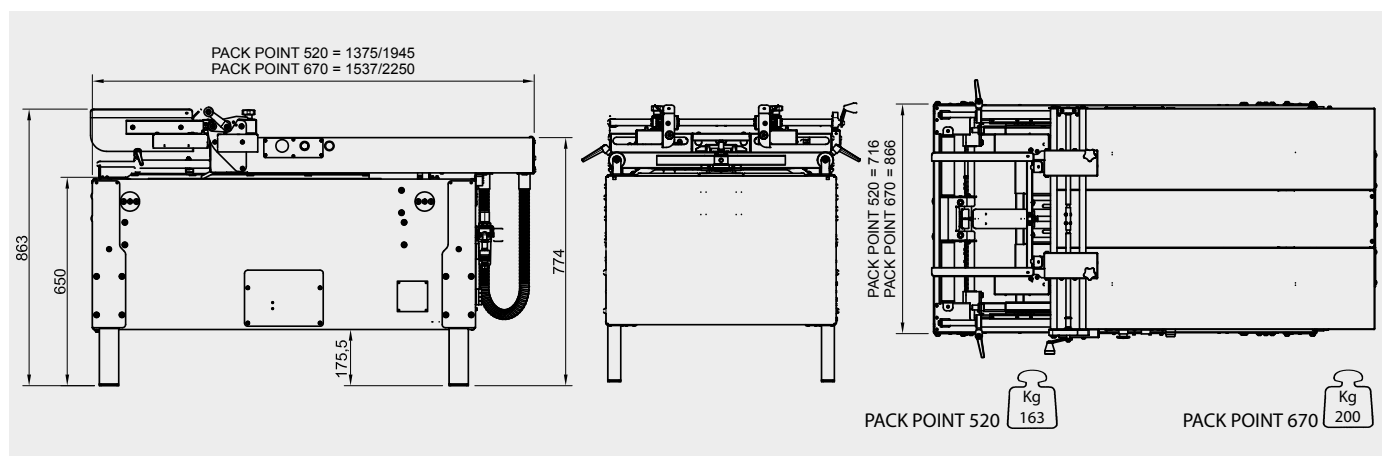

КОМЕРЦІЙНИЙ РОЗДІЛ

Вартість пропозиції (ЄВРО), без урахування ПДВ (20%).

Найменування обладнання	Кількість	Ціна	Сума
1. Формувальник коробів PP520	1	10 200,00	10 200,00
2. Формувальник коробів PP670	1	10 850,00	10 850,00
Додаткові опції			
3. Колеса на опорах	1	190,00	190,00

КОМЕРЦІЙНІ УМОВИ

Умови оплати

Передоплата

Поставка і митне очищення

Доставка і митне очищення здійснюється компанією Складпак: DDP, Україна, адреса клієнта

Термін поставки

8-12 тижнів

Термін дії пропозиції

До 31.12.2026 року

Гарантія

12 місяців

ЛІДЕР В ГАЛУЗІ АВТОМАТИЗАЦІЇ

Skladpack

- ✓ Сервісна підтримка 24/7
- ✓ Контрактне виробництво
- ✓ Індивідуальний підхід
- ✓ Гарантійне обслуговування
- ✓ Європейський стандарт якості
- ✓ Офіційний дистриб'ютор
- ✓ Власний імпорт



Василь Казан
СЕО компанії "Складпак"



Партнерство з нашою компанією допоможе вам вирішувати найскладніші завдання виробництва, використовуючи сучасні інжинірингові рішення та устаткування міжнародного рівня якості.

Співпраця з компанією "Складпак" - це завжди чітке дотримання термінів поставок ексклюзивного обладнання, фіксована заявлена вартість товарів, що поставляються, повна фінансова безпека угод, на стабільне довготривале співробітництво.