

№ Q260102.8428 02.01.2026

PACK POINT 08

КОМЕРЦІЙНА ПРОПОЗИЦІЯ ПОСТАЧАННЯ НАПІВАВТОМАТИЧНОГО ФОРМУВАЛЬНИКА КОРОБІВ

Відповідальний за проєкт:

Директор СКЛАДПАК

Казан Василь Іванович

Тел.: +38(044)500-91-63

Моб.: +38(067)694-33-67

vasyl.kazan@skladpack.ua

03680, Україна, м. Київ,

вул. Миколи Грінченка, 4



НАПІВАВТОМАТИЧНИЙ ФОРМУВАЛЬНИК КОРОБІВ PP08



MADE IN ITALY | КРАЇНА ВИРОБНИК ІТАЛІЯ

ОПИС ОБЛАДНАННЯ PASC POINT 08

Pack Point 08 — це напівавтоматичний формувач коробок, розроблений для швидкого та зручного складання картонних ящиків. Завдяки простому механізму, коробка вставляється під легким кутом, що дозволяє автоматично підгортати передні та задні клапани. Після цього натисканням коробки вниз і просуванням її вперед активується пневматичне закриття бічних клапанів. Такий процес значно спрощує та прискорює складання картонних коробок для подальшого наповнення продукцією.

ТЕХНІЧНІ ДАНІ

- Тип живлення: пневматичне
- Робочий тиск повітря: 4 бар
- Споживання повітря: 7,5 нл/цикл при 5 бар
- Температура використання: від +5°C до +35°C
- Вага пристрою: 125 кг
- Безпека: CE

ОСОБЛИВОСТІ ТА ПЕРЕВАГИ

- Простота використання: легка установка коробок із автоматичним підгинанням клапанів
- Надійність: стабільна робота навіть у складних умовах
- Економічність: мінімальні витрати на технічне обслуговування
- Опціональні елементи: можливість встановлення ніг із коліщатами для мобільності

РЕКОМЕНДОВАНІ КОМБІНАЦІЇ

- **PP08 + GEM 52/GEM 520:** обладнано пристроєм для закриття трьох клапанів та конвеєром для з'єднання.
- **PP08 + GEM 670:** пристрій із закриттям трьох клапанів і з'єднувальним конвеєром.

Pack Point 08 — це універсальне рішення для складання картонних коробок, яке дозволяє оптимізувати процес пакування та підвищити продуктивність.

РОЗМІРИ ЯЩИКІВ

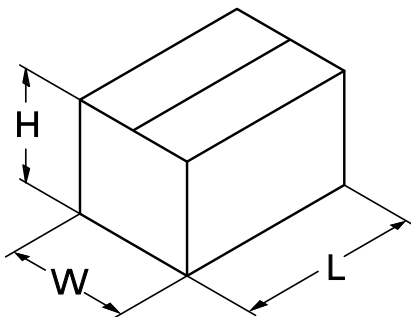

PACK POINT 08

| | MIN | MAX |
|---|--------|--------|
| L | 160 mm | 650 mm |
| W | 140 mm | 500 mm |
| H | 100 mm | 500 mm |

ГАБАРИТИ

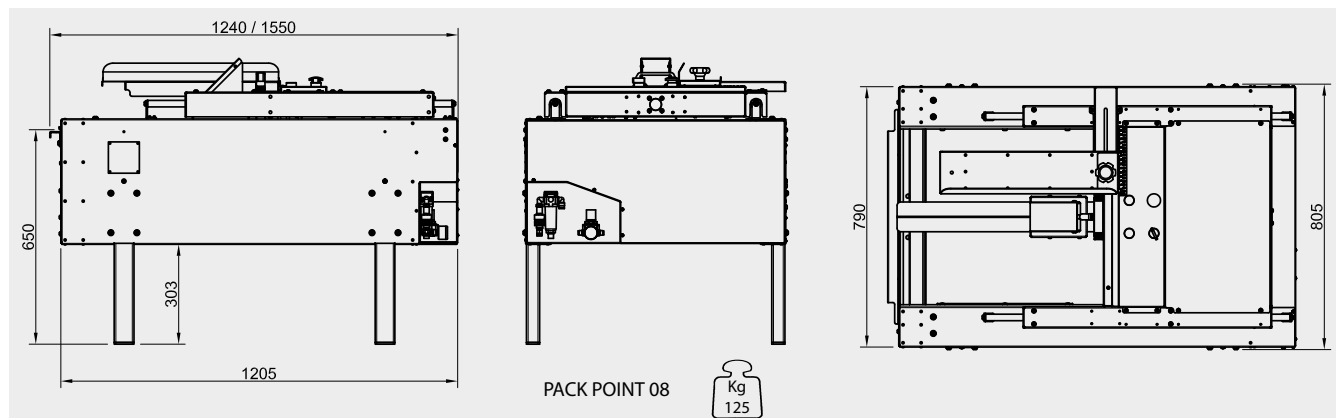

КОМЕРЦІЙНИЙ РОЗДІЛ

Вартість пропозиції (ЄВРО), без урахування ПДВ (20%).

| Найменування обладнання | Кількість | Ціна | Сума |
|------------------------------|-----------|----------|----------|
| 1. Формувальник коробів PP08 | 1 | 5 300,00 | 5 300,00 |
| Додаткові опції | | | |
| 2. Колеса на опорах | 1 | 190,00 | 190,00 |

КОМЕРЦІЙНІ УМОВИ

Умови оплати

Передплата

Поставка і митне очищення

Доставка і митне очищення здійснюється компанією Складпак: DDP, Україна, адреса клієнта

Термін поставки

8-12 тижнів

Термін дії пропозиції

До 31.12.2026 року

Гарантія

12 місяців

ЛІДЕР В ГАЛУЗІ АВТОМАТИЗАЦІЇ

Skladpack

- ✓ Сервісна підтримка 24/7
- ✓ Контрактне виробництво
- ✓ Індивідуальний підхід
- ✓ Гарантійне обслуговування
- ✓ Європейський стандарт якості
- ✓ Офіційний дистриб'ютор
- ✓ Власний імпорт



Василь Казан
СЕО компанії "Складпак"



Партнерство з нашою компанією допоможе вам вирішувати найскладніші завдання виробництва, використовуючи сучасні інжинірингові рішення та устаткування міжнародного рівня якості.

Співпраця з компанією "Складпак" - це завжди чітке дотримання термінів поставок ексклюзивного обладнання, фіксована заявлена вартість товарів, що поставляються, повна фінансова безпека угод, на стабільне довготривале співробітництво.