

№ Q260115.8420 15.01.2026

S300 + LWA

## КОМЕРЦІЙНА ПРОПОЗИЦІЯ ПОСТАЧАННЯ ТА МОНТАЖУ АВТОМАТИЧНОЇ ЛІНІЇ ФАСУВАННЯ В «ПАКЕТ ПОДУШКА»

### Відповідальний за проєкт:

**Директор СКЛАДПАК**

**Казан Василь Іванович**

Тел.: +38(044)500-91-63

Моб.: +38(067)694-33-67

[vasyl.kazan@skladpack.ua](mailto:vasyl.kazan@skladpack.ua)

03680, Україна, м. Київ,

вул. Миколи Грінченка, 4



СПЕЦИФІКАЦІЯ ПРОЕКТУ	
Продукт	Екструдовані снеки
Вага / Об'єм	200 г
Розмір пакету	TBD – один формат (ширина мішка) буде додано нижче
Форма пакету	Пакет подушка, Сумка-подушка, вертикальне ущільнення посередині
Плівка	Термічно зварювальна плівка
Дозатор	LWA Holland – 14-ти головна мультитиголовкова система
Продуктивність	40 – 50 пакетів/хв

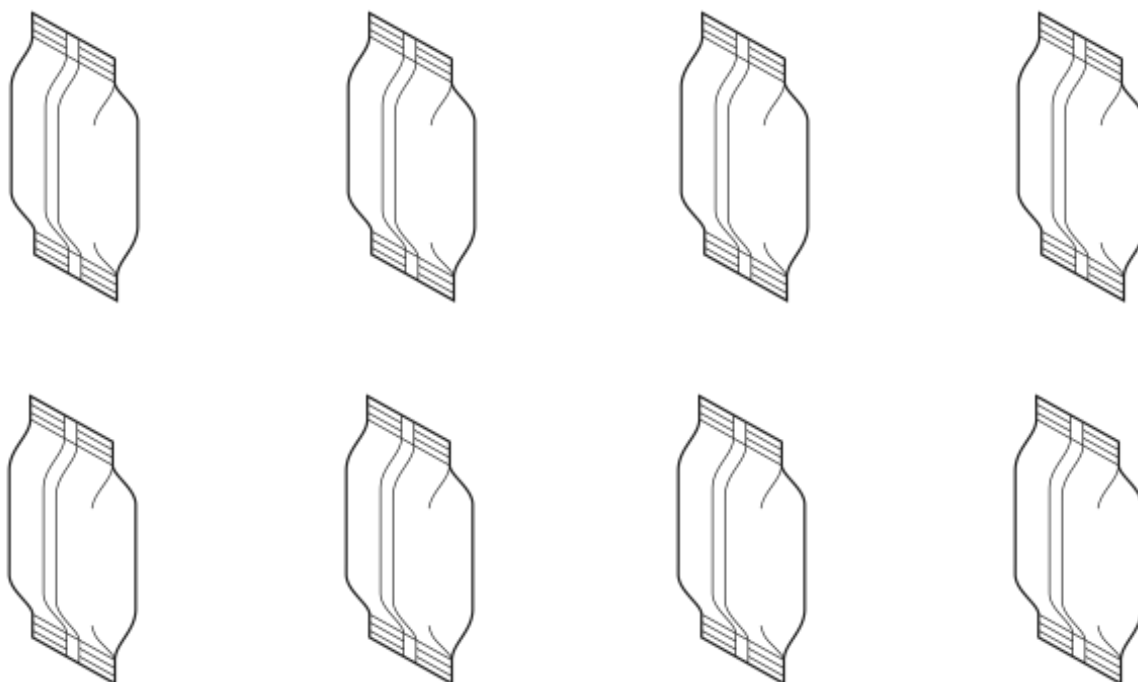

Продуктивність буде залежати від характеристик продукту, розмірів упаковки, якості плівки, подачі продукту та умов довілля. Це має бути підтверджено під час випробувань з оригінальною плівкою та продуктом.

## ГАБАРИТНІ РОЗМІРИ ФАСУВАЛЬНОЇ МАШИНИ VFFS S300

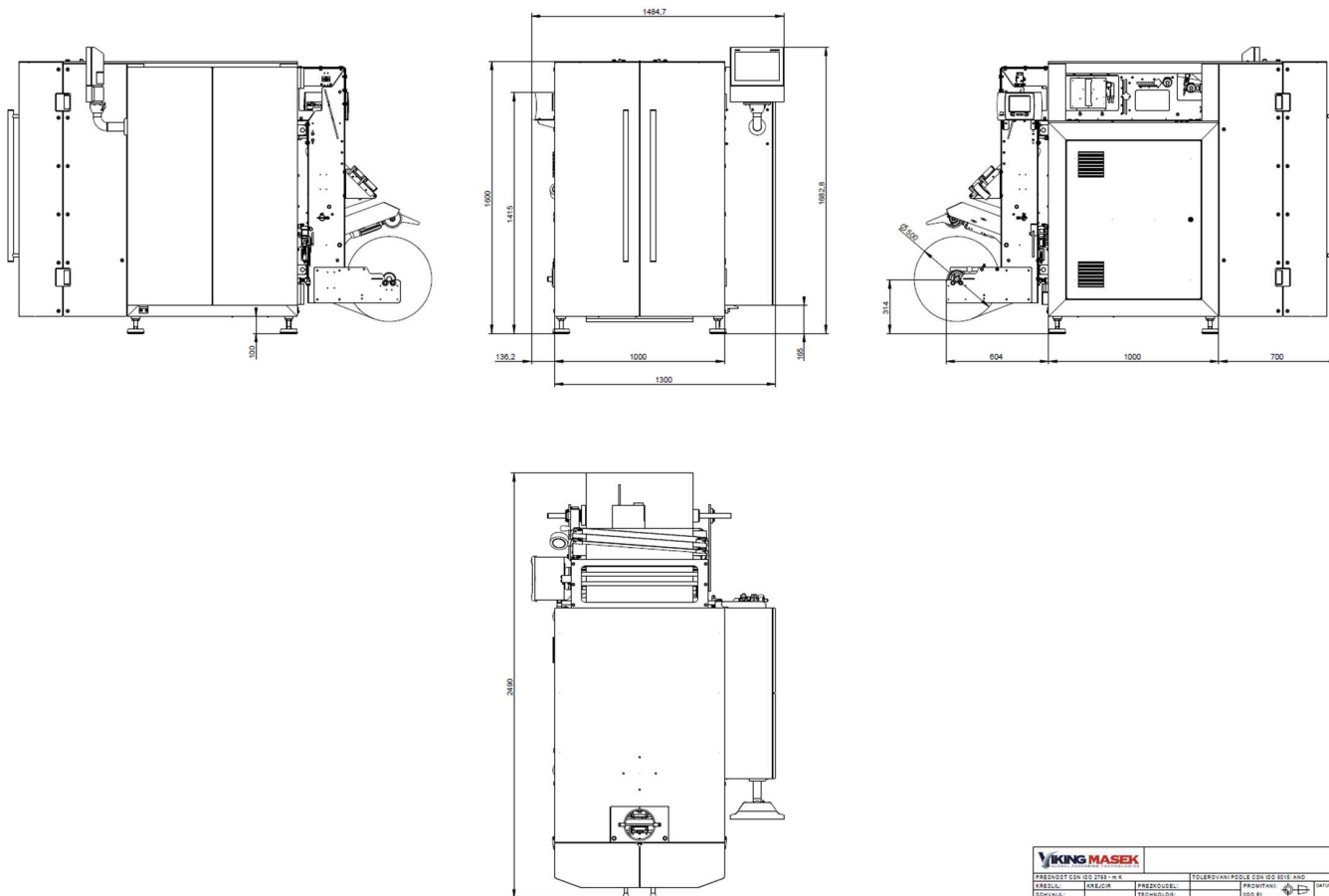

<b>VIKING MASEK</b>		TSLERNSVANNPPOLE CON ISO 9001 AND	
PREJEDSTEN DO ZRAJENIA	KREJOL: KREJOL	PREKZUCIEL: PREKZUCIEL	PROJEKTANSI: PROJEKTANSI
DOVAHA:	TECHNOLOGIA:	ROD NA:	31.03.2011
DO PRUOL:		NAJVAL:	1:10
DO PRUOL:		DOVAHA:	
NAZEV:	S300i		024-0800
	LISTU:	12	LUST:

## ФАСУВАЛЬНА МАШИНА VFFS S300

S300 – це вертикальна машина для формування, наповнення і запаювання (VFFS), яка використовується для пакування сипких, дрібнодисперсних, сипучих та гранульованих продуктів, а також рідин у пакети типу «подушка», пакети з бічними складками або пакети з плоским дном. Пакети формуються з рулону плівки, який розміщено на задній частині машини. Пакувальний матеріал проходить через систему роликів і формувальну трубку, яка формує рукав навколо вертикальної формувальної трубки.

Рукав плівки натягується за допомогою тягучих ременів, при цьому натяг плівки контролюється мотором котушки та роликми-танцюристами. Коли горизонтальні щелепи закриваються, продукт подається у пакет через формувальну трубку. Потім пакет запаюється і відрізається від плівкового рукава. Після розділення пакет надходить на наступний етап пакувального процесу.

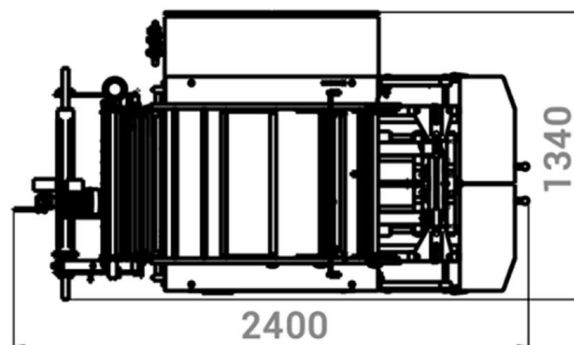
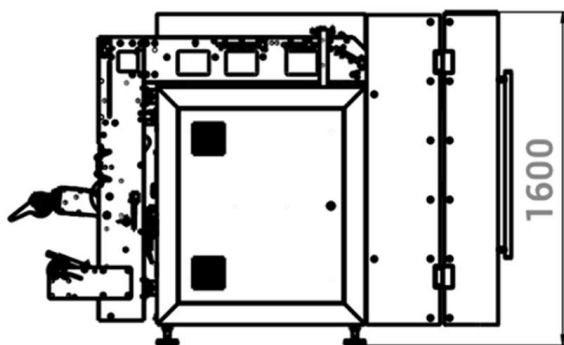
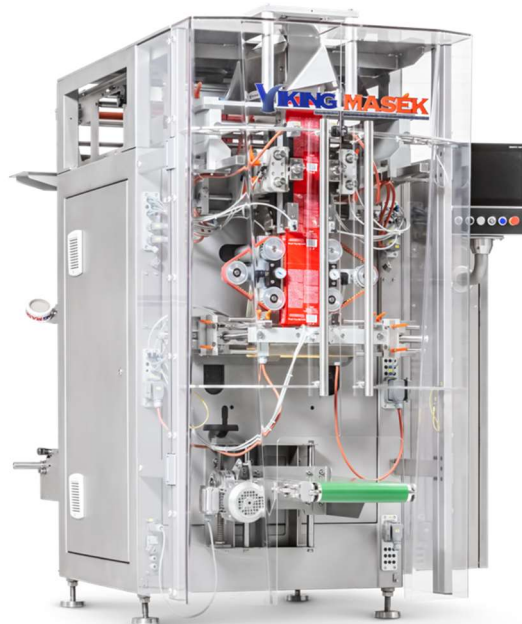

### ТЕХНІЧНІ ХАРАКТЕРИСТИКИ

- Максимальна швидкість: 200 пакетів за хвилину
- Тиск повітря: 6 бар (0,6 МПа)
- Максимальний розмір пакета: 300 x 400 мм
- Мінімальний розмір пакета: 60 x 60 мм
- Живлення: 7,9 кВА
- Максимальна ширина плівки: 645 мм
- Максимальний діаметр рулону плівки: 450 мм
- Вага: 950 кг
- Стандарти компонентів: Siemens, Rockwell, FESTO

## КОМЕРЦІЙНИЙ РОЗДІЛ

Вартість пропозиції (ЄВРО), без урахування ПДВ (20%).

ЛІНІЯ ФАСУВАННЯ		Кількість	Ціна	Сума
1.	Машина S300-1 (основна машина)	1	78 875,00	78 875,00
2.	Щелепа для термозапаювання з єврослотом - 300 мм	1	7 625,00	7 625,00
3.	Простий укладач продукту - V-подібний - 300 мм	1	500,00	500,00
4.	Повітряний дефлятор - губки - 300 мм	1	687,50	687,50
5.	Формувальна трубка (ширина 250-300 мм), включно з тримачем	1	4 812,50	4 812,50
6.	Вакуумні тягові ремені	1	5 812,50	5 812,50
7.	Інтеграція зовнішнього пристрою (наприклад, ваги)	1	1 125,00	1 125,00
8.	14-головий зважувач LWA Holland	1	57 000,00	57 000,00
9.	Платформа під вагами, включно з поручнями та сходами - пофарбована	1	15 937,50	15 937,50
10.	Палетування і пакування - VFFS 300	1	650,00	650,00
11.	Палетування і пакування - ваги	1	350,00	350,00
12.	Палетування і пакування - платформа	1	1 050,00	1 050,00
13.	Доставка	1	4 000,00	4 000,00
			<b>Всього, розділ</b>	<b>178 425,00</b>
Опції				
14.	Короткий вхідний конвеєр до ваг Ishida	1	5 810,00	5 810,00
15.	Вхідний конвеєр "L", висота 4,5 м, ширина 400 мм	1	20 310,00	20 310,00
16.	Вхідний бункер, включно з вібраційним живильником	1	10 500,00	10 500,00
17.	Модем для віддаленої діагностики	1	2 180,00	2 180,00
18.	Охолодження поперечного шва	1	810,00	810,00
19.	Відсмоктувач обрізків (Urban U-2000)	1	2 560,00	2 560,00
20.	Фланець для відсмоктування пилу	1	310,00	310,00
21.	Додаткова шпindel для плівки (S250/MS250)	1	2 060,00	2 060,00
22.	Комплект запасних частин	1	2 875,00	2 875,00
23.	Підготовка та інтеграція принтера	1	1 125,00	1 125,00
24.	Термотрансферний принтер MI SDX45i-32 мм	1	12 500,00	12 500,00
25.	Кронштейн для принтера SDX45i або SDX45c	1	2 500,00	2 500,00
26.	Металодетектор CEIA Falling	1	22 250,00	22 250,00
<b>Разом, без опцій</b>				<b>178 425,00</b>

## КОМЕРЦІЙНІ УМОВИ

### Умови оплати

Передплата за погодженням сторін

### Поставка і митне очищення

Доставка і митне очищення здійснюється компанією Складпак: DDP, Україна, адреса клієнта

### Термін поставки

5-6 місяців

### Термін дії пропозиції

До 31.12.2026 року

### Гарантія

12 місяців

# ЛІДЕР В ГАЛУЗІ АВТОМАТИЗАЦІЇ

# Skladpack

- ✓ Сервісна підтримка 24/7
- ✓ Контрактне виробництво
- ✓ Індивідуальний підхід
- ✓ Гарантійне обслуговування
- ✓ Європейський стандарт якості
- ✓ Офіційний дистриб'ютор
- ✓ Власний імпорт



**Василь Казан**  
СЕО компанії "Складпак"



Партнерство з нашою компанією допоможе вам вирішувати найскладніші завдання виробництва, використовуючи сучасні інжинірингові рішення та устаткування міжнародного рівня якості.

Співпраця з компанією "Складпак" - це завжди чітке дотримання термінів поставок ексклюзивного обладнання, фіксована заявлена вартість товарів, що поставляються, повна фінансова безпека угод, на стабільне довготривале співробітництво.